

PAJERO

すべてを誇りたい。

目をみはる走破性と、静かでゆとりある高速クルージングの両立。そして、確かな安全性への取り組み。自然のなかで都会のなかで、たんにRVという領域を超えて、クルマに求められるすべての要件をはるかに高いレベルで満たしたパジェロ。

しかも、流行に流されないスタイリングと、心地よさを徹底追求したさまざまな配慮により、どのようなシーンにもさりげなくマッチする品格をも主張する。そしていま、ボディカラーを一新。また、セカンドセパレートシートの採用など、使いやすさをさらに向上させるとともに、アクティブな5人乗りGシリーズも提案。GRIP THE GROUND——4WDの本質にこだわり続けたパジェロが、こんどは洗練度でも実用性への進化でもリードします。



ミッドルーフワイドEXCEED ボディカラー：フレーザーペーージュ/ゴールドリーフオリーブ・3ウェイ2トーン



メタルトップワイドXR-II ボディカラー：アラモアナグリーン/ハミルトンシルバー・2トーン



MICHIGAN
563 NEG
GREAT LAKES

MIDROOF WIDE EXCEED





MIDROOF WIDE EXCEED



MIDROOF WIDE EXCEED



ミッドルーフワイEXCEED インテリアカラー: ブラウン

奥深い自然のなかでも、都会の喧噪のなかでも、つねに居心地のよい室内。
新たに、セパレートタイプのセカンドシートを採用。
サードシートへの乗り降りをラクにしたうえ、長尺物の積載など、
あらゆるシーンに多彩に対応するシートアレンジメントを実現する。



*撮影のため、フロントおよびサイドウィンドは取りはずしています。



MIDROOF WIDE GII

ミッドルーフワイドGII ボディカラー：ハミルトンシルバー/サーストーングレイ・2トーン

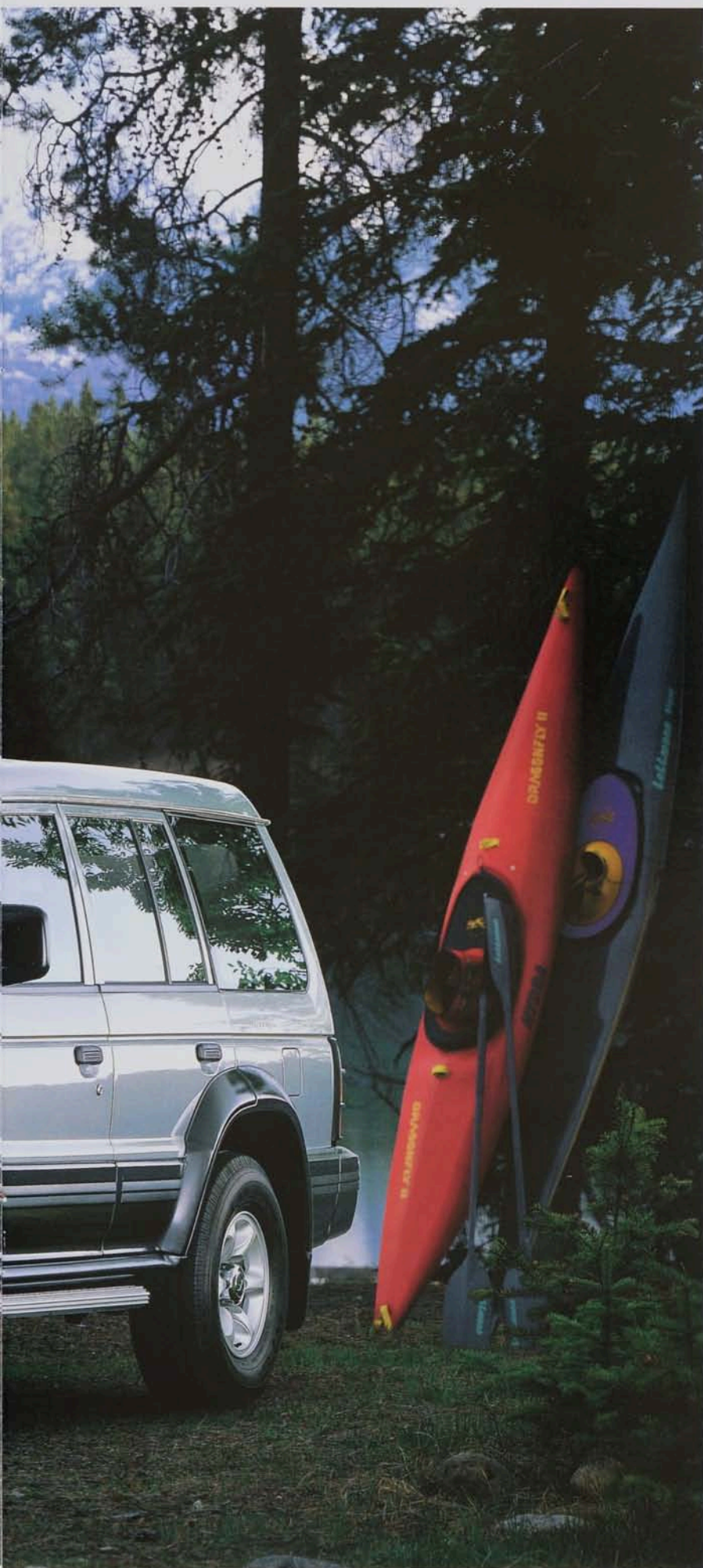

5人乗り・Gシリーズ登場。

新鮮なボディカラー・コーディネート。フォグランプとサイドシルガードの精悍なスタイル。そして、オーナーの趣味のバックアップのために、ミッドルーフワイドの空間に、広いカーゴスペースを割りあてた。アクティブに行動する大人たちへ。5人乗り・Gシリーズ登場。



※撮影のため、フロントおよびサイドウィンドは取りはずしています。



METALTOP WIDE XR-II

メタルトップワイドXR-II ボディカラー：アラモアナグリーン/ハミルトンシルバー・2トーン インテリアカラー：グレイ

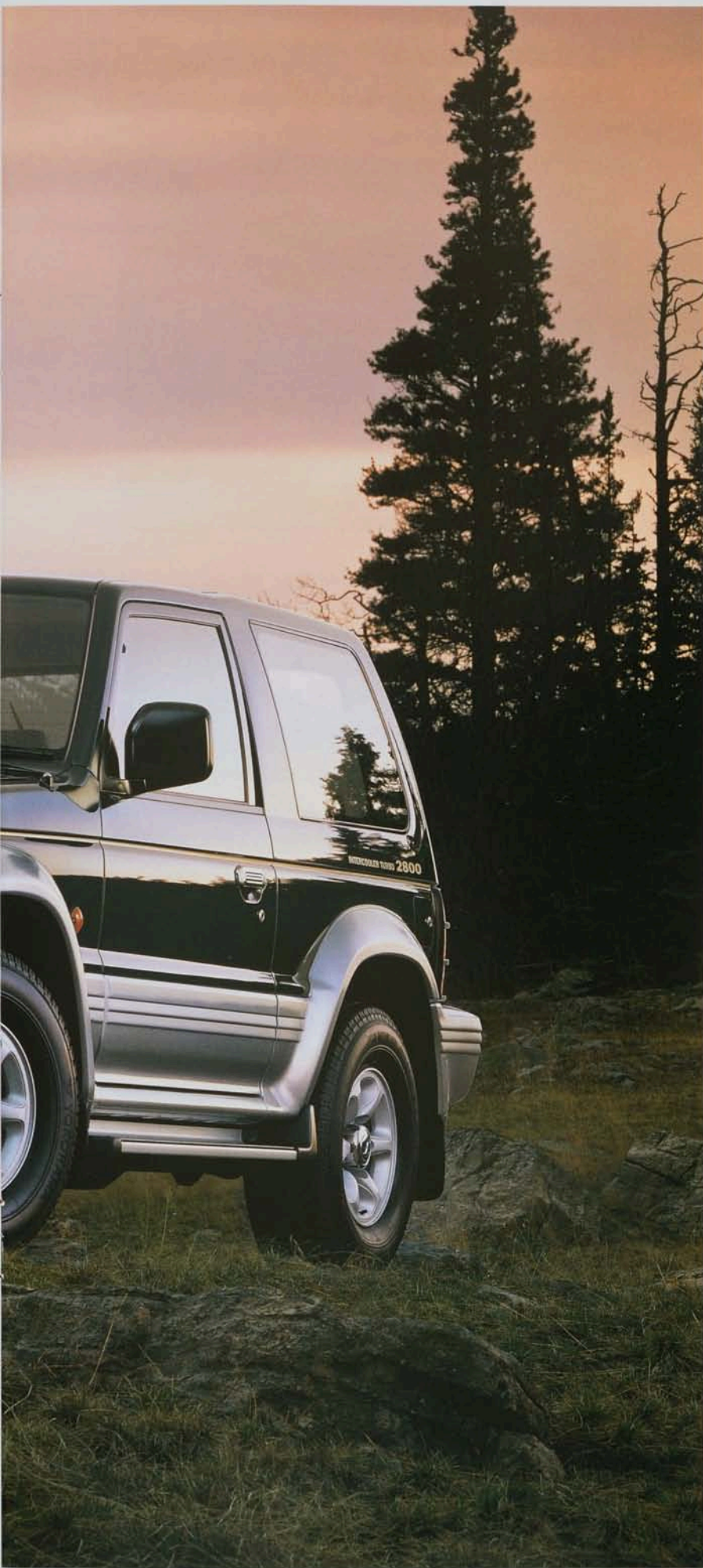

機動力に充ちたジャストサイズボディのなかに凝縮された機能。
過酷なパリ〜ダカールで培ったノウハウと技術を、その全身に反映している。
あらゆる道で、本格4WDの比類なき能力を味わい尽くせる欲びにあふれ、
乗り手の想像をはるかに超えたものを提供する。



※撮影のため、フロントおよびサイドウィンドは取りはずしています。

より速く強く。そしてテイステイに。
さらなるウェルバランスの走りを追求した。

例えば、バリ〜ダカールを疾走するパジェロを
想像してみてください。起伏の激しい道を速く走ろうと
すればするほど、衝撃に負けない強さが要求されます。
待ちうける危険を回避する能力も試されます。

速さと強さ、そして操縦性と安全性。

これらのウェルバランスをはるかに高い次元で
達成しようとするパジェロ。

こうした限界性能から、ふだんの平坦な道では、

取りまわしにすぐれた軽快な走り、

剛性感あふれる洗練された乗り心地が生まれるのです。

自然のなかへ入っていける余裕の行動力をもたらすのです。

クラストップレベルの高性能エンジンと、

道を選ばないスーパーセレクト4WD。

三菱独自のオールホイールコントロール理念に基づき

飛躍的に向上した基本性能に、

マルチモードABSやSRSエアバッグシステムなど、

独創の安全機能をプラス。

より速く強く、深い味わいのウェルバランスを追求したパジェロ。

このクルマには、乗用車をしのぐ走る欲び、

大いなる余裕が充ちています。

SUPER SELECT 4WD SYSTEM

さまざまな道を高性能かつ快適に駆け抜けるために。
三菱独創の4WDシステムは生まれた。

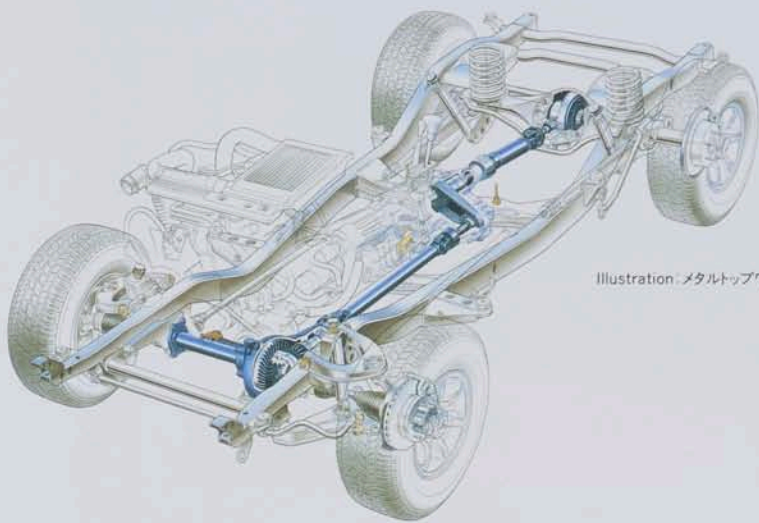

Illustration: メタルトップワイドXR-I

高速4WD走行を可能とし、オフロードとオンロードの境界をなくした新世代4WDシステム、スーパーセレクト4WD。フルタイム4WDとパートタイム4WDの長所を併せもち、パワーを意のままに引きだして、さまざまな道で高性能かつ快適な走りを実現します。

スーパーセレクト4WD 誰もが特別なテクニックを必要とする

ことなしに、トランスファレバーを操作するだけで、さまざまな路面状況に合わせて、高い走破性に充ちた4種類の走行モードから最適の駆動方式を選べます。

- 2H:後輪駆動による2WD走行ポジション。比較的燃費の良い走りを実現します。
- 4H:VCU(ビスカスカップリング)が作動するセンターデフ4WD走行。最も広範囲に活用できる基本ポジションです。路面状況に応じて、VCUが前・後輪への駆動力配分を最適に制御。高速4WD走行を可能にするとともに、突然の降雨など走行状態の変化にも自在に対応して、安定感のある走りを実現します。
- 4HLc:センターデフをロックした直結ハイレンジ4WD走行ポジションです。悪路や砂地、雪の深い道など条件の悪い路面で、きわめて高い走破力を確保します。
- 4LLc:センターデフをロックした直結ローレンジ4WD走行ポジション。岩場や泥濘地、万一のスタック時など、特に大きな駆動力を必要とする場合に使用します。
- N:機械式ウインチなどを使用できるポジション。ディーゼル5M/T車に設定。

シンクロフリーホイールデフ トランスファレバーの2H↔4H操作に連動して、前輪駆動軸をフリー(2WD状態)とロック(4WD状態)に切り換える機構。走行中でも自在に切り換えてき、例えば2WD走行時の突然の降雨に対応して、あたかもシフトチェンジをするように、安定した4WD走行(4Hポジション)へすばやく切り換えてきます。

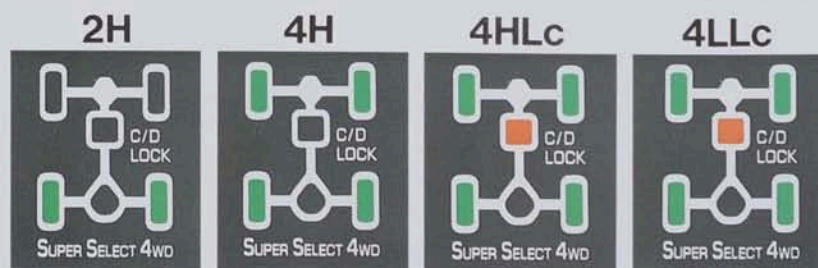

POWER UNIT

パジェロを駆るすべての領域で、上質の走行フィールを獲得するために、卓越の性能が追求された。

3500 V6 DOHC 24VALVE ECI-MULTI



3500 V6 DOHC 24バルブ ECIマルチガソリン

意のままのオフロード走破をもたらす豊かな低中速トルクと、余裕の高速クルージングを実現するハイパワー。さらに、軽量コンパクト性に加えて、静粛性、経済性など。あらゆる面で高次元にバランスさせた2つの高性能パワーユニットを開発しました。

3500 V6 DOHC 24バルブ ECIマルチ コンパクトなV型6気筒で、吸排気効率にすぐれたDOHC24バルブ方式。加えて、電子制御燃料噴射システム(ECIマルチ)、ノックコントロール付電子点火時期制御システム、電子制御可変吸気システムなど、さまざまな角度から三菱の最先端エンジンテクノロジーを投入。クラス最高レベルのハイパワーとビッグトルクを実現して、胸のすくレスポンスと全域での伸びのよさを発揮します。かつてなく俊敏な加速性、余裕の高速巡航性を深い味わいとともに身につけ、微妙なアクセルワークを必要としたオフロードでの走りにもみごとに応えます。

■電子制御可変吸気システム(MVIC)：各気筒ごとの低中速・高速用、2つの吸気ポートの長さや形状を最適化し、電子制御による切り換えてつねに理想的な吸気を実現。低回転域から全域にわたって太くフラットなトルク特性をもたらしています。

■静粛設計：独自のコンピュータ解析を駆使した設計に加え、スチールクランクシャフト、アルミオイルパンにより、エンジン本体を高剛性化。さらにダブルマスダンパー付クランクプーリーや大容量エアクリーナーなどを採用することにより、徹底した低振動・低騒音対策を実施。新たな高級車を予感させるすぐれた静粛性を実現しています。

3000 V6 ECIマルチ コンパクトで静粛性にすぐれた高性能V6エンジン。吸気抵抗を大幅に低減する軸流式エアクリーナーや高精度な電子制御燃料噴射システム(ECIマルチ)を採用。パジェロの走りにふさわしい余裕のパワーとトルクを発揮します。

3500 V6 DOHC 24VALVE ECI-MULTI

MAX.OUTPUT:230PS/5500rpm
MAX.TORQUE:33.0kg-m/3000rpm

3000 V6 ECI-MULTI

MAX.OUTPUT:155PS/5000rpm
MAX.TORQUE:24.0kg-m/4000rpm

2800 INTERCOOLER TURBO DIESEL

MAX.OUTPUT:125PS/4000rpm
MAX.TORQUE:30.0kg-m/2000rpm

2500 INTERCOOLER TURBO DIESEL

MAX.OUTPUT:105PS/4200rpm
MAX.TORQUE:24.5kg-m/2000rpm

■エンジン出力表示は「ネット」値。

2800 INTERCOOLER TURBO DIESEL



2800インタークーラターボディーゼル

2800インタークーラターボディーゼル

クリーン燃焼と高出力を両立させる新形状の渦流室式燃焼室を開発し、高速回転型の直動式OHCを採用。そのうえで小型ターボチャージャーと大容量インタークーラーにより、過給効率とクリーン燃焼効果を向上。豊かな低中速トルクと、高回転域まで頭打ちしない軽快な吹けあがりを達成しています。

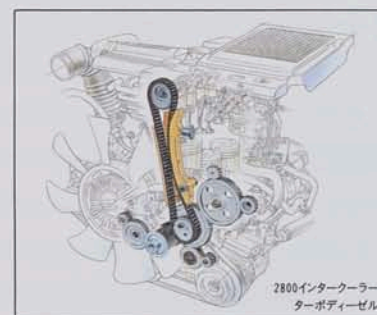

チェーン&ギヤ駆動方式：説明イラスト

■高信頼構造：カムシャフトにチェーン駆動を、噴射ポンプ、オイルポンプなどの補器類にはギヤ駆動を採用。さらに、レーザー焼き入れシリンダーやクランクケースビルトイン式水冷オイルクーラーなど画期的な先進機構を導入し、高信頼性を確保しています。

■低振動設計：コンピュータ解析によるエンジン各部の高剛性化をはじめ、制振銅板オイルパン、ラダーフレーム式シリンダーブロック、三菱独自のサイレントシャフトなど数々の配慮を実施。ディーゼルの常識を塗りかえる低振動・低騒音を達成しました。

2500インタークーラターボディーゼル コンパクトで、扱いやすさと静かさにすぐれ、粘り強いトルクとスムーズな伸びを発揮する熟成のディーゼルパワーユニットです。

ハイドロフライホイール ダンパー構造により、低振動のスムーズな加速を実現します。

3モードELC4速フルオートマチック なめらかなシフト感を生む電子制御4速フルオートマチック。ノーマル/パワーの2つのモードに加え、ホールドモードを設定。キビキビとした登坂走行や第2速発進の雪道走行を実現し、走りの幅を広げます。

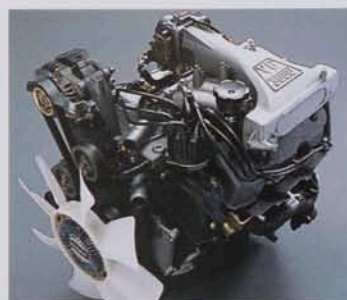

3000 V6 ECIマルチガソリン

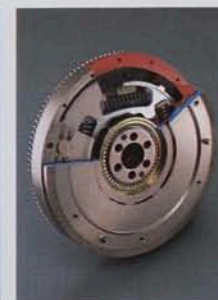

ハイドロフライホイール
(2800ディーゼル搭載ワイド車の5M/T)
Photo)説明のため、一部をカットしたものです。



3モードELC4速フルオートマチック
(3500 V6ガソリンと2800ディーゼル搭載のA/T車)

CHASSIS SYSTEM & BODY WORK

自然のなかで、ハイウェイで、あざやかな動きを見せるために。すべての機能が磨かれた。



R リヤ3リンク式
コイルスプリングサスペンション

F フロントダブルウィッシュボーン式
サスペンション



グラウンドクリアランスコントロール(メタルトップワイド ZR-II)

本格4WDとしてパジェロだけが切り拓いた、さらなる高速クルージングの世界に対応して、サスペンションとステアリング系の細部を入念にリファイン。すぐれた悪路走破性を損なうことなく、高速旋回性能と操縦安定性をひときり向上させています。

サスペンションシステム フロントサスペンションには、高い横剛性を誇り、路面の凹凸の影響を受けにくい特性のダブルウィッシュボーン式独立懸架を採用。広いトレッドと相まって、すぐれた直進安定性、悪路接地性を発揮します。しかも、ジオメトリとロール剛性を見直すことにより、高速旋回時のロール姿勢をよりナチュラルなものに、加えてスタビライザーリンクにボールジョイントを採用して、操舵追従性を向上。しっかりと安定した高速走行フィールの洗練度を高めています。またリヤサスペンションには、3リンク式コイルスプリングを採用。約240mmという長いストロークを誇り、不整地では車輪の接地性を確保するとともに、舗装路ではすぐれた乗り心地にも貢献します。コイルスプリングにはバネ特性を最適に変化させるテーパタイプを採用し、乗員数や積載量の増減にかかわらず、つねに良好な乗り心地を獲得しています。

3モード可変ショックアブソーバー 路面状態や走行状況に応じて、スイッチひとつでショックアブソーバーの減衰力をハード-ミディアム-ソフトの3段階から調整できます。

ブレーキシステム 放熱効果が高く、耐水性にもすぐれたベンチレーテッドディスクブレーキを前輪に採用。そのうえ、2ポットキャリパーを全車に装着し、短いペダルストロークで剛性感のあるブレーキフィーリングを実現しました。後輪には、ドラムインディスクブレーキを採用。パーキング時は制動面積の大きい内蔵ドラムを使用して、オフロード性能のひとつ、急な傾斜地などでの停止性能を大きく向上しています。

サンドシェイプフォルム パリ-ダカールの砂が磨きこんだかのようなサンドシェイプフォルム。すみずみまで徹底したフラッシュサーフェイス化を施し、すぐれた空力特性を発揮する一方、下まわりは対障害角に驚異的な数値を達成。悪路走破性と高速走行性のハイレベルの両立を、パジェロはそのフォルムにおいても実現しています。

高剛性ボディワーク クローズド断面の強化スチールフレームは、ねじり剛性にすぐれ、高張力鋼板を多用したボディ設計とあわせて、高いボディ剛性を実現。静粛性や操縦安定性、乗り心地などの向上に貢献し、走りのクオリティを高めています。

グラウンドクリアランスコントロール オフロード走破能力のひとつ、対障害角をさらに向上させる先進機構。スイッチ操作により、車高をフロント30mm、リヤ40mmアップして、いっそうすぐれたロードクリアランスを実現。余裕あふれる走破性を発揮します。

18インチタイヤ JトップXSに大径18インチタイヤを装着。グリップ性能をより大きく確保するとともに、対障害角がいっそう向上。目をみはるオフロード走破性能を実現します。

ハイブリッドLSD ヘリカルギア式リミテッドスリップデフに、VCU(ビスカスカップリング)を組み合わせて新開発。レスポンスにすぐれ、ABS機構との両立も果たしています。

高信頼の渡渉性能 各駆動系のブリーザーホース採用や灯火器の防水化など、高信頼対策を施しています。



18インチタイヤ
(JトップXS)

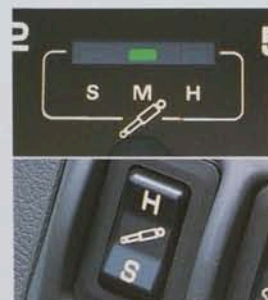

3モード可変ショックアブソーバー
(JトップXSとキックアップブルーXEVを除く全車)



フロントベンチレーテッドディスクブレーキ
Photo: 説明のため、一部をカットしたものです。



リヤドラムインディスクブレーキ
Photo: 説明のため、一部をカットしたものです。



ハイブリッドLSD
(メタルトップワイドZR-II、ミッドルーフワイドSUPER EXCEED Z)

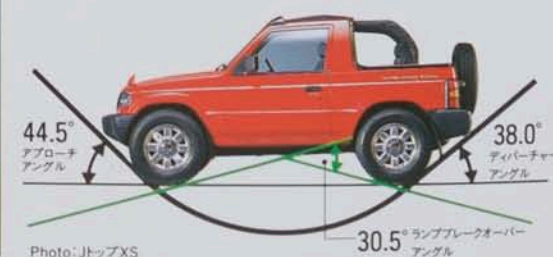

44.5°
アプローチ
アングル

38.0°
デパーチャー
アングル

30.5°
ランプブレイクオーバー
アングル

Photo: JトップXS

ACTIVE SAFETY

大いなる余裕を手にするために。その全身にアクティブセーフティを反映した。



マルチモードABS(メタルトップワイドZR-1, ミッドルーフワイドSUPER EXCEED-Z, SUPER EXCEED)

事故を未然に防ぐための積極的な予防安全、それが三菱の考えるアクティブセーフティです。パジェロでは、ノリノリで培われた独自のセーフティテクノロジーを、その全身に反映。大いなる安心感に結実させています。

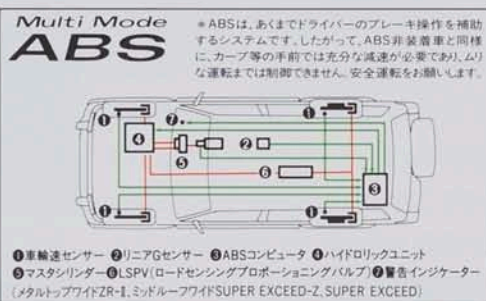

マルチモードABS 滑りやすい路面でのブレーキ時、安定した姿勢と操縦性の確保を目指す4輪アンチロックブレーキシステムには、画期的なマルチモードABSを採用。スーパーセレクト4WDのすべての走行モードでの最適制御を実現しています。4センサー3チャンネルの4輪ABSをベースに、例えば4Hと2Hでは、前輪左右独立、後輪はロック傾向にある車輪を基準に左右同時に制動力をコントロール。4HLcと4LLcでは、ロック傾向にある後輪と同サイドの前輪をも同時に制動制御するなど、きめ細かく制御システムを設定。これまで技術的に困難とされてきたセンターデフロック(直結4WD)およびリヤデフロック時にも、その駆動状態を解除することなく、ABSを作動させることを可能にして、4WDの安全性能をいちだんと向上させています。

視認性を高める装備の数々 よく見えることは、安全走行を支える基本です。パジェロでは、ハロゲンヘッドランプやコーナリングランプなどの充実装備により、高いアイポイントと相まって、すぐれた視界を確保。またヒーター付ドアミラーや、フロントワイパーブレードの凍結をすばやく解消するワイパーディアイサーも採用しています。

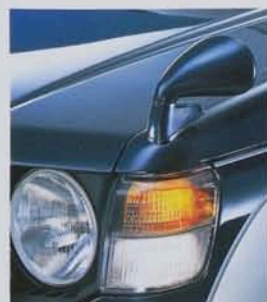

サイドアンダーミラー&コーナリングランプ



ワイパーディアイサー

(メタルトップワイドZR-1, XR-1, ミッドルーフワイドSUPER EXCEED系とXR-1, キックアップルーフワイドXR-1)



ヒーター付ドアミラー

(メタルトップワイド全車, メタルトップXR-G1を除くミッドルーフ系全車, キックアップルーフワイド全車)

PASSIVE SAFETY

走る歓びをきわめるために。さらに高度なパッシブセーフティに取り組んだ。



SRSエアバッグシステム(ミッドルーフワイドSUPER EXCEED-Z)

もしもの場合に乗る人のダメージを最小限に抑えるパッシブセーフティ。パジェロは、乗用車が目標とする水準をはるかに超えた安全性能を目指しています。その基本は、オフロード走行に耐え抜く強靱なボディコンストラクション。クローズド断面の強化スチールフレームや前後ドアのサイドドアビームが、強固なガード能力を発揮します。

SRSエアバッグシステム 高度なパッシブセーフティの確保のために、運転席SRSエアバッグシステムを開発し、ミッドルーフワイドSUPER EXCEED-Zに採用しました。ハードなオフロード走行時の衝撃を考慮にいれなくてはならない本格4WDでは、その「衝撃」と万一の「衝突」の識別に非常な困難を伴うものでしたが、数多くの試験データに基づく解析によってこれを克服。車体前部の2つのセンサーと室内のセンサーおよびコンピュータにより、衝撃の入力方向と加速度を正確に判断。ジャンプなどのハード走行時の衝撃による誤作動をなくし、車輪前方からの衝突の際には、エアバッグが瞬時に膨らみ、ドライバーの頭部を保護します。SRSエアバッグシステムは、シートベルトを補助する安全装置として、高い効果を発揮します。

*SRS=Supplemental Restraint System/シートベルトを補助する乗員保護装置 SRSエアバッグシステムは、横方向や後方からの衝撃には作動しません。前方向からの、設定以上の衝撃を感知したときのみ作動します。SRSエアバッグは、あくまでシートベルトを着用することを前提として開発されたシステムですので、必ずシートベルトを着用してください。

数々の安全装備も充実 全車にフロント&リヤ3点式ELR付シートベルトを装着し、バンのリヤシートを除くすべてのシートには、ヘッドレストも採用しています。また、横転時の燃料漏れ防止に役だつロールオーバーバルブやシール性の高い樹脂製ねじこみ式フューエルキャップ、二次火災を防止する難燃性インテリア材料を採用するなど、ボディ随所にわたって確かな安全性のためのさまざまな配慮を施しています。

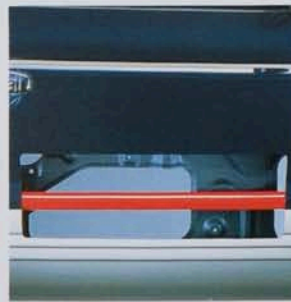

サイドドアビーム

(写真は撮影用に着色したものです)

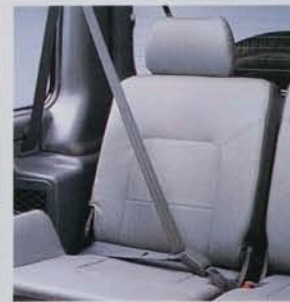

リヤ3点式ELR付シートベルト

Photo:ミッドルーフワイドSUPER EXCEED-Z



フロントアジャスタブルシートベルトアンカー

(キックアップルーフXRバンを除く全車)

COCKPIT FOR CONTROL

ドライバーをときめかせる時間のために。そのコントロール機能は深みを増した。



メタルトップワイドZR-I
(インジケーター類は機能説明のため、すべて点灯させています)

扱いやすさにすぐれ、コンパクトなボディサイズと相まって、軽快な機動性を実現しているパジェロ。そのコックピットは、高いアイポイントで、前方の障害をいち早くキャッチするすぐれた視界を確保しています。また高品質インストールメントパネルには、メーターやスイッチなど各種表示系と操作系を的確にレイアウト。オフロード走行時の頻繁な操作を考慮して、リヤワイパースイッチを、左コンビネーションレバーに組み込みました。

4ウェイパワーシート 快適なドライビングポジションを最適に設定できる4ウェイパワーシートを採用。スライドとリクライニング機能はもちろん、シート座部の前端と後端の高さをそれぞれ30mm調整できます。そのうえ、パワーアシストによる無段階調整のため、衣服の厚みや走行状況に応じて、好みのフィット感を実現できる微妙な調整が可能です。また、ダイヤル式によって、シート座部の前・後端の高さをそれぞれ30mmずつ無段階で調整できるデュアルハイトアジャスターシートも用意。ドライバーの体格に合わせて、最適なドライビングポジションを確保することができます。



キーレスエントリーシステム 遠距離やポケットの中からも作動する電波リモコン式を採用。誤ってアンロックスイッチを操作しても、タイマー機能が働き、約30秒以内にいずれかのドアが開かれない場合は、自動的に施錠される盗難防止機構も組み込まれています。また、ロック時はルームランプ2回点滅、アンロック時は3秒点灯により、夜間の作動確認を容易にしています。



キーレスエントリーシステム
(XR-Iを除くメタルトップワイド全車、メタルトップXJ、XR-IとGシリーズを除くミッドルーフワイド全車、ミッドルーフXJ、キックアップルーフワイドXR-I)



運転席デュアルハイトアジャスターシート
①前部ハイト上下調整 ②後部ハイト上下調整 (XGを除くメタルトップ全車、JトップワイドZS、SUPER EXCEED系とGシリーズを除くミッドルーフ系全車、キックアップルーフワイド全車)



運転席4ウェイパワーシート
①前部ハイト上下調整 ②後部ハイト上下調整 ③リクライニング前後調整 ④スライド前後調整 (ミッドルーフワイドSUPER EXCEED-Z、SUPER EXCEED)

CABIN FOR COMFORT AND UTILITY

厳しい自然と対話するために。深くつろぎを生む快適空間を創造した。



ミッドルーフワイド SUPER EXCEED-Z

走る場所を限定しないパジェロだから。世界中のあらゆる環境に対応する能力を、キャビン性能にも追求。極寒の地や猛暑の砂漠など、環境が過酷になればなるほど、ゆとりと安心感を与えてくれるすぐれた快適性と使いやすさを発揮します。

シートアレンジメント メタルトップ系では、セパレートタイプのリヤシートを活用して、前後のフルフラットシートを。ミッドルーフ系やキックアップルーフ系のワゴンでは、第1/2席と第2/3席のそれぞれでフルフラットシートを実現。さらに、ロングXR-II以上とEXCEED系、Gシリーズでは、セカンドシートにセパレートタイプを新採用。長尺物などの積載を容易に実現するなど、多彩なシートアレンジメントにより、必要に応じて自在に使い分けられます。また、サードシートのシートバックを大型化して、その快適性を確保。加えて、サイドへの収納固定用ストラップと連動してシートレグが自動的に開く工夫をこらし、使い勝手を大きく向上しています。

フルオートエアコン 好みの温度設定によって、室温ばかりでなく、風量や吹き出し口まで自動制御されるフルオートエアコン。しかも、ミッドルーフワイド系とキックアップルーフワイド系では、リヤ上部のエアコン吹き出し口の制御までできるデュアルオートエアコンを設定。乗る人すべてが快適にドライブできる理想的な空調を実現しました。また、地球にやさしい新冷媒を採用しています。



フルオートエアコン
(メタルトップワイドZR-I、XR-Iはシングル・Photo下がリヤコントロールパネル、ミッドルーフワイドEXCEED系はデュアル・Photo上がリヤコントロールパネル)



フルフラットシート(第1/2席、第2/3席)
(ミッドルーフ系全車、XEバンを除くキックアップルーフ系全車、Gシリーズは第1/2席のみ) Photo:ミッドルーフワイドSUPER EXCEED-Z



セカンドセパレートシート
(メタルトップ系全車、Jトップ系全車、XR-Iを除くミッドルーフワイド、ミッドルーフXJ、キックアップルーフワイドXR-I)



フルフラットシート
(メタルトップ系全車) Photo:メタルトップワイドXR-I

*フルフラットシート機構の使用は、安全のため停車時のみにご利用ください。

EQUIPMENT



パワーステアリング(チルト機構付)
Photo:ミッドルーフワイドSUPER EXCEED Z



パワーウインド
(JトップXSとキックアップブルーXEバンを除く)



ドアコーテシランプ
(キックアップブルーXEバンを除く)



リヤ間けつワイパー&ウォッシャー
(Jトップを除く)



CDプレーヤー付オーディオ
(メタルトップワイドXR-I, ZR-I, ミッドルーフワイドEXCEED系全車)



ヒーター付フロントシート
(ミッドルーフワイドSUPER EXCEED Z, SUPER EXCEED)



センターダアロック(バックダアロック付)
(JトップXSとキックアップブルーXEバンを除く)



大型照明付助手席バニティミラー
(ミッドルーフワイドEXCEED系)



インセクションランプ&リヤアクセサリソケット
(メタルトップワイドZR-I, XR-I, ミッドルーフワイドEXCEED系とXR-I, キックアップブルーワイドXR-I)



リヤシェルフ
(メタルトップワイドZR-I, XR-I)



ヘッドランプウォッシャー
(XR-Iを除くメタルトップワイド全車, GシリーズとXR-Iを除くミッドルーフワイド全車, ミッドルーフXJ, キックアップブルーワイドXR-I)



電動格納式リモコンダミラー
(Jトップ全車とキックアップブルーXEバンを除く)



サイドステップ
(XR-Iを除くメタルトップワイド全車, メタルトップXJ, GシリーズとXR-Iを除くミッドルーフワイド全車, ミッドルーフXJ, キックアップブルーワイドXR-I)



可動リヤステップ
(Gシリーズを除くミッドルーフ系全車, キックアップブルーワイド全車)



電動スライドガラスサンルーフ
(ミッドルーフワイドEXCEED系)



電動チルト&スライドガラスサンルーフ
(メタルトップワイドZR-I)



ルーフレール
(メタルトップワイドZR-I)



ルーフスポイラー(LEDハイマウントストップランプ付)
(メタルトップワイドZR-I, ZR-I)

MAKER OPTION



ランプステー/フォグランプ



アルミ合金製スキッドプレート



機械式ウインチ



リヤデフロック

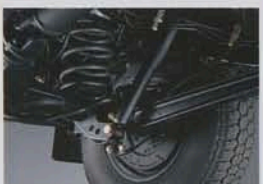

スポーツサスペンション



31X10.5Rオフロードタイヤ

メーカーオプション表 ○はメーカーオプション ●は標準装備品

類別	寒冷地仕様	ルーフレール	エアアシストシステム	運転席SRS	フルオートエアコン	クルーズコントロール	サンルーフ	LED DRL (7mmチタニウムメッキ)	機械式ウインチ	ルーフスポイラー	スポーツサスペンション	オフロードタイヤ	スキッドプレート	アルミ合金製	CDプレーヤー付オーディオパッケージ	オーディオコンポ	ナビ	マルチモーターABS	マルチモーターABS+ハイルドLSD	マルチモーターABS+ハイルドLSD	リヤデフロック	コントロールブレード	グラウンドクリアランス	Aバック	Bバック	ABバック	
		*1	*2				*3		*4			31X10.5R			*6	*7											
ミッドルーフワイド	SUPER EXCEED	●	○	●	○	○	○	○	○	○	○	○	○	○	○	○	○	○	○	○	○	○	○	○	○	○	○
	EXCEED	●	○	●	○	○	○	○	○	○	○	○	○	○	○	○	○	○	○	○	○	○	○	○	○	○	○
	XR-I	●	○	○	○	○	○	○	○	○	○	○	○	○	○	○	○	○	○	○	○	○	○	○	○	○	○
	XR-I	●	○	○	○	○	○	○	○	○	○	○	○	○	○	○	○	○	○	○	○	○	○	○	○	○	○
	SUPER EXCEED-Z	●	○	●	○	○	○	○	○	○	○	○	○	○	○	○	○	○	○	○	○	○	○	○	○	○	○
	EXCEED(V6)	●	○	○	○	○	○	○	○	○	○	○	○	○	○	○	○	○	○	○	○	○	○	○	○	○	○
ミッドルーフ	VR	●	○	○	○	○	○	○	○	○	○	○	○	○	○	○	○	○	○	○	○	○	○	○	○	○	○
	GI	○	○	○	○	○	○	○	○	○	○	○	○	○	○	○	○	○	○	○	○	○	○	○	○	○	○
	GI	○	○	○	○	○	○	○	○	○	○	○	○	○	○	○	○	○	○	○	○	○	○	○	○	○	○
キックアップワイド	XJ	○	○	○	○	○	○	○	○	○	○	○	○	○	○	○	○	○	○	○	○	○	○	○	○	○	○
	XR-I	○	○	○	○	○	○	○	○	○	○	○	○	○	○	○	○	○	○	○	○	○	○	○	○	○	○
メタルトップワイド	XR-I	○	○	○	○	○	○	○	○	○	○	○	○	○	○	○	○	○	○	○	○	○	○	○	○	○	○
	XR-I	○	○	○	○	○	○	○	○	○	○	○	○	○	○	○	○	○	○	○	○	○	○	○	○	○	○
Jトップ	ZS	○	○	○	○	○	○	○	○	○	○	○	○	○	○	○	○	○	○	○	○	○	○	○	○	○	○
	XS	○	○	○	○	○	○	○	○	○	○	○	○	○	○	○	○	○	○	○	○	○	○	○	○	○	○

■複数のオプションの組み合わせはできない場合があります。詳しくは営業マンにお問い合わせください。

- Aバック
フォグランプ/ランプステー/ルーフスポイラー
 - Bバック
スポーツサスペンション/31X10.5Rオフロードタイヤ/アルミ合金製スキッドプレート
 - ABバック
フォグランプ/ランプステー/ルーフスポイラー/スポーツサスペンション/31X10.5Rオフロードタイヤ/アルミ合金製スキッドプレート
- 本車4本スポークステアリングホイールも装備されます。
 - ミッドルーフ&キックアップブルー系はデュアルフルオートエアコンになります。またすべて、オートリヤヒーター付となります。
 - ミッドルーフ系は電動スライドガラスサンルーフ、キックアップ系は手動アップサンルーフ、メタルトップ系は電動チルト&スライドガラスサンルーフとなります。
 - 5M/T車にのみ設定できます。
 - 機械式ウインチを装着すると、ABSは装着できません。
 - CDプレーヤー付オーディオ+6スピーカーシステム+ハーフハイト機能付電動アンテナ+FMダイバーシティアンテナ(Jトップ系除く)となります。
 - オーディオコンポを後付けでき66スピーカーシステム+ハーフハイト機能付電動アンテナのセットとなります。
 - LSDは装備されません。
 - グラウンドクリアランスコントロール+3モード可変ショックアブソーバーのセットとなります。

MIDROOF WIDE

SUPER EXCEED

2800 INTERCOOLER TURBO DIESEL
SUPER SELECT 4WD
3MODE-ELC4A/T

- 電動スライドガラスサンルーフ●本革シート●運転席4ウェイパワーシート
- ヒーター付フロントシート●CDプレーヤー付オーディオ&6スピーカー●ハーフハイト機能付電動アンテナ●FMダイバーシティアンテナ●マルチモードABS●デュアルフルオートエアコン



ボディカラー：ハミルトンシルバー/ノフィアホホワイト・3ウェイ2トーン インテリアカラー：グレイ



EXCEED

2800 INTERCOOLER TURBO DIESEL
SUPER SELECT 4WD
3MODE-ELC4A/T

- 電動スライドガラスサンルーフ●運転席デュアルハイトアジャスターシート
- 本革巻ステアリングホイール●CDプレーヤー付オーディオ&6スピーカー
- ハーフハイト機能付電動アンテナ●FMダイバーシティアンテナ●デュアルフルオートエアコン●LSD●寒冷地仕様



ボディカラー：ハミルトンシルバー/ムーンライトブルー・3ウェイ2トーン インテリアカラー：グレイ



MIDROOF WIDE

XR-II

2800 INTERCOOLER TURBO DIESEL
SUPER SELECT 4WD
5M/T・3MODE-ELC4A/T

●ヘッドランプウォッシャー●ブロンズ
ガラス●サイドステップ●運転席デュ
アルハイトアジャスターシート●本革巻
ステアリングホイール●マルチメータ
ー●AM/FMフルロジックカセットステ
レオ&6スピーカー●ハーフハイト機能
付電動アンテナ●インスペクションラ
ンプ●キーレスエントリーシステム●エ
アコン●LSD●寒冷地仕様



ボディカラー：ゴールドリーフオリーブ/フレーザーペーブル・2トーン インテリアカラー：ブラウン



XR-I

2800 INTERCOOLER TURBO DIESEL
SUPER SELECT 4WD
5M/T・3MODE-ELC4A/T

●電動格納式リモコンドアミラー●運
転席デュアルハイトアジャスターシート
●三連メーター●AM/FM電子同調
ラジオ&2スピーカー●センタードアロ
ック●ドアコーテシランブ●ヒーター付
ドアミラー●パワーウインド●3モード
可変ショックアブソーバー●寒冷地仕
様●265/70R15タイヤ●アルミホイール



ボディカラー：ムーンライトブルー/ハミルトンシルバー・2トーン インテリアカラー：グレイ



MIDROOF WIDE

SUPER EXCEED-Z

3500 V6 DOHC 24VALVE ECI-MULTI GASOLINE
SUPER SELECT 4WD
3MODE-ELC4A/T

- 電動スライドガラスサンルーフ●本革シート●運転席4ウェイパワーシート●ヒーター付フロントシート●CDプレーヤー付オーディオ&6スピーカー●ハーフハイト機能付電動アンテナ●FMダイバーシティアンテナ●SRSエアバッグシステム●マルチモードABS●デュアルフルオートエアコン●スポーツサスペンション●ハイブリッドLSD



ボディカラー：フレーザーベージュ/アラモアナグリーン3ウェイ2トーン
インテリアカラー：ブラウン

EXCEED-Z

3500 V6 DOHC 24VALVE ECI-MULTI GASOLINE
SUPER SELECT 4WD
5M/T・3MODE-ELC4A/T

- 電動スライドガラスサンルーフ●運転席デュアルハイトアジャスターシート●本革巻ステアリングホイール●CDプレーヤー付オーディオ&6スピーカー●ハーフハイト機能付電動アンテナ●FMダイバーシティアンテナ●デュアルフルオートエアコン●スポーツサスペンション●LSD●寒冷地仕様



ボディカラー：フレーザーベージュ
インテリアカラー：ブラウン

EXCEED

3000 V6 ECI-MULTI GASOLINE
SUPER SELECT 4WD
4A/T

- 電動スライド式ガラスサンルーフ●運転席デュアルハイトアジャスターシート●本革巻ステアリングホイール●CDプレーヤー付オーディオ&6スピーカー●ハーフハイト機能付電動アンテナ●FMダイバーシティアンテナ●デュアルフルオートエアコン●LSD●寒冷地仕様



ボディカラー：フレーザーベージュ/アラモアナグリーン3ウェイ2トーン
インテリアカラー：ブラウン

MIDROOF WIDE

VR

3000 V6 ECI-MULTI GASOLINE
SUPER SELECT 4WD
4A/T

- ヘッドランプウォッシャー●ブロンズガラス●サイドステップ●運転席デュアルハイトアジャスターシート●本革巻ステアリングホイール●三連メーター●AM/FMフルロジックカセットステレオ&6スピーカー●ハーフハイト機能付電動アンテナ●セントアドロック●キーレスエントリーシステム●エアコン●LSD●寒冷地仕様



ボディカラー：サーストングレイ/ハミルトンシルバー・2トーン
インテリアカラー：グレイ

MIDROOF

XJ

2800 INTERCOOLER TURBO DIESEL
SUPER SELECT 4WD
5M/T・3MODE-ELC4A/T

- ヘッドランプウォッシャー●ブロンズガラス●サイドステップ●運転席デュアルハイトアジャスターシート●本革巻ステアリングホイール●三連メーター●AM/FMフルロジックカセットステレオ&6スピーカー●ハーフハイト機能付電動アンテナ●セントアドロック●キーレスエントリーシステム●エアコン



ボディカラー：アラモアナグリーン/フレーザーベージュ・2トーン
インテリアカラー：ブラウン

XF

2800 INTERCOOLER TURBO DIESEL
SUPER SELECT 4WD
5M/T・3MODE-ELC4A/T

- 電動格納式リモコンドアミラー●運転席デュアルハイトアジャスターシート●ウレタンステアリングホイール●三連メーター●AM/FM電子同調ラジオ&2スピーカー●セントアドロック●ドアコーテシラランプ●ヒーター付ドアミラー●パワーウインド●3モード可変ショックアブソーバー



ボディカラー：サーストングレイ
インテリアカラー：グレイ

KICKUP ROOF WIDE

XR-II

2800 INTERCOOLER TURBO DIESEL
SUPER SELECT 4WD
5M/T・3MODE-ELC4A/T

- ルーfstライプ ●ヘッドランプウォッシャー ●ブロンズガラス ●サイドステップ ●運転席デュアルハイトアジャスターシート ●本革巻ステアリングホイール ●マルチメーター ●AM/FMフルレンジックセットステレオ&6スピーカー ●ハーフハイト機能付電動アンテナ ●インスペクションランプ ●キーレスエントリーシステム ●エアコン ●LSD ●寒冷地仕様



ボディカラー：ソフィアホワイト/ハミルトンシルバー・2トーン インテリアカラー：グレイ



XR-I

2800 INTERCOOLER TURBO DIESEL
SUPER SELECT 4WD
5M/T・3MODE-ELC4A/T

- ルーfstライプ ●電動格納式リモコンアミラー ●運転席デュアルハイトアジャスターシート ●三連メーター ●AM/FM電子同調ラジオ&2スピーカー ●センタードアロック ●ドアコーテシランプ ●ヒーター付ドアミラー ●パワーウィンド ●エアコン ●3モード可変ショックアブソーバー ●寒冷地仕様 ●265/70R15タイヤ ●アルミホイール



ボディカラー：アラモアナグリーン
インテリアカラー：グレイ

KICKUP ROOF

XE-VAN

2800 INTERCOOLER TURBO DIESEL
PART TIME 4WD
5M/T・3MODE-ELC4A/T

- ハロゲンヘッドランプ ●リヤ間かけワイパー&ウォッシャー ●キーリングダイルミネーション ●AM電子同調ラジオ ●デジタルロック ●リヤ3点式ELR付シートベルト ●防眩式ルームミラー ●パワーステアリング ●チルトステアリング ●215R15-6PRLTタイヤ ●スタイルドホイール



ボディカラー：ソフィアホワイト
インテリアカラー：グレイ

MIDROOF WIDE

GII

2500 INTERCOOLER TURBO DIESEL
SUPER SELECT 4WD
5M/T・4A/T

●フォグランプ ●ランプステー ●グリ
ーンガラス ●サイドシルガード ●AM/
FMフルジョックカセットステレオ&6ス
ピーカー ●センタードアロック ●ドアコ
ーテシランプ ●ヒーター付ドアミラー
●パワーウィンド ●エアコン ●3モード
可変ショックアブソーバー ●265/70
R15タイヤ



ボディカラー：ハミルトンシルバー/ムーンライトブルー・2トーン インテリアカラー：グレイ



GI

2500 INTERCOOLER TURBO DIESEL
SUPER SELECT 4WD
5M/T・4A/T

●電動格納式リモコンドアミラー ●グ
リーンガラス ●センタードアロック ●ド
アコーテシランプ ●パワーウィンド ●
エアコン ●3モード可変ショックアブソ
ーバー ●265/70R15タイヤ ●アルミホ
イール



ボディカラー：ハミルトンシルバー/アラモアナグリーン・2トーン インテリアカラー：グレイ



METALTOP WIDE

XR-II

2800 INTERCOOLER TURBO DIESEL
SUPER SELECT 4WD
5M/T・3MODE-ELC4A/T

- ヘッドランプウォッシャー●ブロンズガラス●サイドステップ●運転席デュアルハイトアジャスターシート●本革巻ステアリングホイール●マルチメーター●CDプレーヤー付オーディオ&6スピーカー●ハーフハイト機能付電動アンテナ●FMダイバーシティアンテナ●インスペクションランプ●リヤシェルフ●フルオートエアコン●LSD



ボディカラー:アラモアナグリーン/ハミルトンシルバー・2トーン インテリアカラー:グレイ



XR-I

2800 INTERCOOLER TURBO DIESEL
SUPER SELECT 4WD
5M/T・3MODE-ELC4A/T

- 電動格納式リモコンドアミラー●運転席デュアルハイトアジャスターシート●三連メーター●AM/FM電子同調ラジオ&2スピーカー●センタードアロック●ドアコーテシランプ●ヒーター付ドアミラー●パワーウィンド●エアコン●3モード可変ショックアブソーバー●寒冷地仕様●265/70R15タイヤ●アルミホイール



ボディカラー:サーストーングレイ インテリアカラー:グレイ



METALTOP WIDE

ZR-II

3500 V6 DOHC 24VALVE ECI-MULTI GASOLINE
SUPER SELECT 4WD
3MODE-ELC4A/T

- 電動チルト&スライドガラスサンルー
フ●ルーフレール●ルーフスポイラー
●マルチメーター●CDプレーヤー付
オーディオ&6スピーカー●ハーフハイ
ト機能付電動アンテナ●FMダイバ
シティアンテナ●インスペクションラン
プ●フルオートエアコン●マルチモ
ードABS●スポーツサスペンション●ハ
イブリッドLSD●グラウンドクリアラン
スコントロール



ボディカラー：ソフィアホワイト/ハミルトンシルバー・2トーン インテリアカラー：グレイ



ZR-I

3500 V6 DOHC 24VALVE ECI-MULTI GASOLINE
SUPER SELECT 4WD
5M/T・3MODE-ELC4A/T

- ルーフスポイラー●ヘッドランプウォ
ッシャー●ブロンズガラス●サイドステ
ップ●運転席デュアルハイトアジャスタ
ーシート●本革巻ステアリングホイ
ール●三連メーター●AM/FMフルジ
ックカセットステレオ&4スピーカー●エ
アコン●スポーツサスペンション●
LSD●寒冷地仕様



ボディカラー：ムーンライトブルー/ハミルトンシルバー・2トーン インテリアカラー：グレイ



METALTOP WIDE

VR

3000 V6 ECI-MULTI GASOLINE
SUPER SELECT 4WD
5M/T・4A/T

- ヘッドランプウォッシャー●ブロンズガラス●サイドステップ●運転席デュアルハイトアジャスターシート●本革巻ステアリングホイール●三連メーター●AM/FMフルロジックカセットステレオ&4スピーカー●エアコン●3モード可変ショックアブソーバー●LSD●寒冷地仕様●265/70R15タイヤ●アルミホイール



ボディカラー：ビーナスレッド/ハミルトンシルバー・2トーン
インテリアカラー：グレイ

METALTOP

XJ

2500 INTERCOOLER TURBO DIESEL
SUPER SELECT 4WD
5M/T・4A/T

- ブロンズガラス●サイドステップ●運転席デュアルハイトアジャスターシート●三連メーター●AM/FMフルロジックカセットステレオ&4スピーカー●電動アンテナ●ヒーター付ドアミラー●セントアロック●キーレスエントリーシステム●エアコン●3モード可変ショックアブソーバー



ボディカラー：ソフィアホワイト/ハミルトンシルバー・2トーン
インテリアカラー：グレイ

XG

2500 INTERCOOLER TURBO DIESEL
SUPER SELECT 4WD
5M/T

- フォグランプ●ランプステー●電動格納式リモコンドアミラー●フロントバリアブル間けつワイパー●ウレタンステアリングホイール●三連メーター●AM/FM電子同調ラジオ&2スピーカー●セントアロック●ドアコーテシラップ●ヒーター付ドアミラー●パワーウィンド●3モード可変ショックアブソーバー



ボディカラー：ソフィアホワイト
インテリアカラー：グレイ

J-TOP WIDE

ZS

3500 V6 DOHC 24VALVE ECI-MULTI GASOLINE
SUPER SELECT 4WD
5M/T・3MODE-ELC4A/T

- フロント電動キャンバスサンルーフ&ルーフディフ
レクター●リヤフォールディングキャンバス●リヤサ
ポートバー●撥水ファブリックシート●三連メーター
- AM/FM電子同調ラジオ&2スピーカー●センター
ドアロック●パワーウィンド●スポーツサスペンション
- 3モード可変ショックアブソーバー●寒冷地仕様



ボディカラー：ビーナスレッド/ハミルトンシルバー・2トーン
インテリアカラー：グレイ



J-TOP

XS

2500 INTERCOOLER TURBO DIESEL
SUPER SELECT 4WD
5M/T

- フォグランプ●ランプステー●フロ
ント電動キャンバスサンルーフ&ルーフ
ディフレクター●リヤフォールディング
キャンバス●リヤサポートバー●撥水
ファブリックシート●ウレタンステアリン
グホイール●AM/FM電子同調ラジ
オ&2スピーカー●デジタルクロック●215/
85R18タイヤ●アルミホイール



ボディカラー：セルバオリーブ
インテリアカラー：グレイ

簡単に開閉できるリヤフォ
ールディングキャンバス。
まず両サイドキャンバスを
取り外した後、ルーフ前部
を持ち上げて後方へ折りた
たみ、シート後方スペース
にすっきりと収納できます。



パジェロ主要装備

類別	ミッドルーフワイド								ミッドルーフ		キックアップルーフワイド		キックアップルーフ		
	SUPER EXCEED	EXCEED	XR-II	XR-I	SUPER EXCEED-Z	EXCEED-Z	EXCEED	VR	GI	GI	XJ	XF	XR-II	XR-I	XEバン
	2800インタークーラーターボディーゼル				3500 V6 DOHC ガソリン		3000 V6 ガソリン		2500インタークーラーターボディーゼル		2800インタークーラーターボディーゼル				
4A/T	4A/T	5M/T・4A/T	5M/T・4A/T	4A/T	5M/T・4AT	4A/T	4A/T	5M/T・4A/T	5M/T・4A/T	5M/T・4A/T	5M/T・4A/T	5M/T・4A/T	5M/T・4A/T	5M/T・4A/T	5M/T・4A/T
■エクステリア															
ヘッドランプ(ハロゲン)	●	●	●	●	●	●	●	●	●	●	●	●	●	●	●
フォグラブ(ランプステー付)	●	●	●	●	●	●	●	●	●	●	●	●	●	●	●
ヘッドランプウォッシャー	●	●	●	●	●	●	●	●	●	●	●	●	●	●	●
ブロンズガラス	●	●	●	●	●	●	●	●	●	●	●	●	●	●	●
グリーンガラス	●	●	●	●	●	●	●	●	●	●	●	●	●	●	●
ラクーン塗装	●	●	●	●	●	●	●	●	●	●	●	●	●	●	●
フロント開けツライバー&ウォッシャー	●	●	●	●	●	●	●	●	●	●	●	●	●	●	●
リア開けツライバー&ウォッシャー	●	●	●	●	●	●	●	●	●	●	●	●	●	●	●
電動格納式リモコンアミラー	●	●	●	●	●	●	●	●	●	●	●	●	●	●	●
サンルーフ	●	●	●	●	●	●	●	●	●	●	●	●	●	●	●
リヤフェルディングキャッチ&リヤサポーター	●	●	●	●	●	●	●	●	●	●	●	●	●	●	●
ルーフレール	●	●	●	●	●	●	●	●	●	●	●	●	●	●	●
ルーフサイドLEDイルミネーション(ランプ付)	●	●	●	●	●	●	●	●	●	●	●	●	●	●	●
ルーフストライプ	●	●	●	●	●	●	●	●	●	●	●	●	●	●	●
クロムメッキドアハンドル	●	●	●	●	●	●	●	●	●	●	●	●	●	●	●
サイドガーニッシュ(フロント/リア/ドア)	●	●	●	●	●	●	●	●	●	●	●	●	●	●	●
サイドステップ	●	●	●	●	●	●	●	●	●	●	●	●	●	●	●
サイドシルガード	●	●	●	●	●	●	●	●	●	●	●	●	●	●	●
可動リヤステップ	●	●	●	●	●	●	●	●	●	●	●	●	●	●	●
■シート仕様															
シート生地	本革※1	セガンベロア	セガンベロア	ジュエリーベロア	本革※1	セガンベロア	セガンベロア	セガンベロア	グローブベロア	グローブベロア	セガンベロア	ジュエリーベロア	セガンベロア	ジュエリーベロア	ビニールレザー
4ウェイパワーシート(運転席)	●	●	●	●	●	●	●	●	●	●	●	●	●	●	●
デュアルハイアジャスターシート(運転席)	●	●	●	●	●	●	●	●	●	●	●	●	●	●	●
ヒーター付フロントシート	●	●	●	●	●	●	●	●	●	●	●	●	●	●	●
シースルーヘッドレスト(フロント)	●	●	●	●	●	●	●	●	●	●	●	●	●	●	●
リヤサポーター付リヤアジャスターシート	●	●	●	●	●	●	●	●	●	●	●	●	●	●	●
リクライニングメモリー(フロント)	●	●	●	●	●	●	●	●	●	●	●	●	●	●	●
フロントシートアームレスト	●	●	●	●	●	●	●	●	●	●	●	●	●	●	●
シートアンダートレイ(助手席)	●	●	●	●	●	●	●	●	●	●	●	●	●	●	●
セカンドセパレートシート	●	●	●	●	●	●	●	●	●	●	●	●	●	●	●
セカンドシートリクライニング	●	●	●	●	●	●	●	●	●	●	●	●	●	●	●
セカンドシートリクライニングメモリー	●	●	●	●	●	●	●	●	●	●	●	●	●	●	●
フルフラットシート	●	●	●	●	●	●	●	●	●	●	●	●	●	●	●
■インパネまわり															
ステアリングホイール	本革巻3本スポーク	本革巻3本スポーク	本革巻3本スポーク	ウレタン3本スポーク	本革巻4本スポーク	本革巻3本スポーク	本革巻3本スポーク	本革巻3本スポーク	ウレタン3本スポーク	ウレタン3本スポーク	本革巻3本スポーク	ウレタン3本スポーク	本革巻3本スポーク	ウレタン3本スポーク	2本スポーク
マルチメーター(方位/高度/傾斜/外気温)	●	●	●	●	●	●	●	●	●	●	●	●	●	●	●
マルチメーター(方位/電圧/油温/外気温)	●	●	●	●	●	●	●	●	●	●	●	●	●	●	●
三連メーター(高度/傾斜/外気温)	●	●	●	●	●	●	●	●	●	●	●	●	●	●	●
レオスタット	●	●	●	●	●	●	●	●	●	●	●	●	●	●	●
CD/MP3対応オーディオ(AM/FM対応)	●6スピーカー	●6スピーカー	●6スピーカー	●6スピーカー	●6スピーカー	●6スピーカー	●6スピーカー	●6スピーカー	●6スピーカー	●6スピーカー	●6スピーカー	●6スピーカー	●6スピーカー	●6スピーカー	●6スピーカー
AM/FM700kHz対応オーディオ(AM2ステレオ対応)	●	●	●6スピーカー	●	●	●	●	●6スピーカー	●6スピーカー	●6スピーカー	●6スピーカー	●6スピーカー	●6スピーカー	●6スピーカー	●6スピーカー
AM/FM電子調音ラジオ(AMステレオ対応)	●	●	●	●2スピーカー	●	●	●	●	●	●	●	●2スピーカー	●	●2スピーカー	●
AM電子調音ラジオ(1スピーカー)	●	●	●	●	●	●	●	●	●	●	●	●	●	●	●
電動アンテナ	●	●	●	●	●	●	●	●	●	●	●	●	●	●	●
マップランプ	●	●	●	●	●	●	●	●	●	●	●	●	●	●	●
■インテリア															
成型フルトリム(ドアポケット付)	●	●	●	●	●	●	●	●	●	●	●	●	●	●	●
成型ヘッドライニング	●起毛	●起毛	●	●起毛	●起毛	●起毛	●起毛	●	●	●	●	●	●	●	●
カーナビゲーター付700MHzコントロールボックス	●	●	●	●	●	●	●	●	●	●	●	●	●	●	●
インパネアシストグリップ	●	●	●	●	●	●	●	●	●	●	●	●	●	●	●
インスペクションランプ	●	●	●	●	●	●	●	●	●	●	●	●	●	●	●
助手席バニティミラー	●大型・照明付	●大型・照明付	●	●	●大型・照明付	●大型・照明付	●大型・照明付	●	●	●	●	●	●	●	●
リヤシェルフ	●	●	●	●	●	●	●	●	●	●	●	●	●	●	●
カーゴルームランプ	●	●	●	●	●	●	●	●	●	●	●	●	●	●	●
フロア&カーゴルームカーベット	●カットバイブル	●カットバイブル	●ニーバン	●ニーバン	●カットバイブル	●カットバイブル	●カットバイブル	●ニーバン	●ニーバン	●ニーバン	●ニーバン	●ニーバン	●ニーバン	●ニーバン	●ビニール
■安全関連装備															
SRSエアバッグシステム(運転席)	●	●	●	●	●	●	●	●	●	●	●	●	●	●	●
センターアロック(バックドアロック付)	●	●	●	●	●	●	●	●	●	●	●	●	●	●	●
ドアコーテシラップ	●	●	●	●	●	●	●	●	●	●	●	●	●	●	●
ハイマウントストップランプ	●	●	●	●	●	●	●	●	●	●	●	●	●	●	●
ワイパーディアイザー	●	●	●	●	●	●	●	●	●	●	●	●	●	●	●
ヒーター付ドアミラー	●	●	●	●	●	●	●	●	●	●	●	●	●	●	●
マルチモードABS	●	●	●	●	●	●	●	●	●	●	●	●	●	●	●
■機能装備															
スーパーセレクト4WD	●	●	●	●	●	●	●	●	●	●	●	●	●	●	●
バートタイム4WD	●	●	●	●	●	●	●	●	●	●	●	●	●	●	●
キルスイッチシステム(電圧リモニタ)	●	●	●	●	●	●	●	●	●	●	●	●	●	●	●
パワーウィンド	●	●	●	●	●	●	●	●	●	●	●	●	●	●	●
エアコン	●デュアルフルオート	●デュアルフルオート	●	●	●デュアルフルオート	●デュアルフルオート	●デュアルフルオート	●	●	●	●	●	●	●	●
リヤヒーター	●オート	●オート	●	●	●オート	●オート	●オート	●	●	●	●	●	●	●	●
FMダイナミックイコライズアンテナ	●	●	●	●	●	●	●	●	●	●	●	●	●	●	●
フェルリッドオープンナースポーツサスペンション	●	●	●	●	●	●	●	●	●	●	●	●	●	●	●
3モード可変ショックアブソーバー	●	●	●	●	●	●	●	●	●	●	●	●	●	●	●
グラウンドクリアランスコントロール	●	●	●	●	●	●	●	●	●	●	●	●	●	●	●
LSD(リミティッドスリップデフ)	●	●	●	●	●ハイブリッド	●	●	●	●	●	●	●	●	●	●
ハイロフライホイール(5M/T車)	●	●	●	●	●	●	●	●	●	●	●	●	●	●	●
寒冷地仕様	●	●	●	●	●	●	●	●	●	●	●	●	●	●	●
ホイール	アルミ15×7JJ	アルミ15×7JJ	アルミ15×7JJ	アルミ15×7JJ	アルミ15×7JJ	アルミ15×7JJ	アルミ15×7JJ	アルミ15×7JJ	アルミ15×7JJ	アルミ15×7JJ	アルミ15×6JJ	スタイルド15×6JJ	アルミ15×7JJ	アルミ15×7JJ	スタイルド15×6JJ
ラジアルタイヤ	265/70R15	265/70R15	265/70R15	265/70R15	265/70R15	265/70R15	265/70R15	265/70R15	265/70R15	265/70R15	225/80R15	225/80R15	265/70R15	265/70R15	215R15-6PRLT
全車標準装備															
■エクステリア				■シート仕様				■インパネまわり				■インテリア			
リヤチェックバックアップランプ				フロントバック組み込みシート				キーシリンダーイミネーション				キー付グローブボックス			
スベアタイヤキロック				ウォークイン(メタルステップ系)(Jトップ系)				エアミックスヒーター(デュアルバイレベル式)				サンバイザー(運転席ベーパーホルダー付)			
エアインテークフードガーニッシュ(2800ディーゼル車)				フロントシートリクライニング(XEバンを除く)				デジタルクロック 置針式燃料計 マルチユースレバー				センターコンソール 荷物固定フック			
けん引フック(フロント/リヤ)				フロントアジャスタブルシートベルトアンカー(XEバンを除く)				アクセサリーソケット フットレスト(XEバンを除く)				フロントシートバックポケット(XEバンを除く)			
ライセンスプレートガーニッシュ(Gシリーズ、ミッドルーフXFとXEバンを除く)								透過照明メーターパネル&ヒーターコントロールパネル				ツールボックス ルームランプ 防眩式ルームミラー			
								タコメーター 集中表示インジケーター シガライター・灰皿(照明付)				アシストストラップ			
								サイドウィンドデフロスター 電気式スピードメーター トリップオドメーター				センターフリーラック(SUPER EXCEED-Zを除く)			

パジェロ主要諸元

車名・型式	三菱・KD-V46WG					三菱・E-V45W			三菱・E-V43W		
	RPF	RPF1	NXF	RXF	NHF	RHF	GRPM	GNXM/GRXM	GRPE	GRXE	
類別	ミッドルーフワイド										
	SUPER EXCEED		EXCEED		XR-1		EXCEED-Z		EXCEED-Z		
2800インタークーラーターボディーゼ							3500 V6 DOHC 24バルブ ガソリン			3000 V6 ガソリン	
スーパースレクト4WD											
3モード4A/T	3モード4A/T	5M/T	3モード4A/T	5M/T	3モード4A/T	5M/T	3モード4A/T	5M/T	3モード4A/T	5M/T	

■寸法・重量												
全長	(mm)	4650										
全幅	(mm)	1785										
全高	(mm)	1900										
ホイールベース	(mm)	2725										
トレッド	前	(mm)	1465							1815		
	後	(mm)	1480							1815		
室内長	(mm)	2470										
室内幅	(mm)	1410										
室内高	(mm)	1245										
荷室長	(mm)	1245										
荷室幅	(mm)	1245										
荷室高	(mm)	1245										
荷室床面上高	(mm)	1245										
最低地上高	(mm)	205										
車両重量	(kg)	2170	2150	2090	2070	2150	2110	2030	1970	2110	2110	
乗車定員	(名)	7										
最大積載量	(kg)	—										
車両総重量	(kg)	2555	2535	2475	2455	2535	2495	2415	2355	2535	2535	

■性能												
登坂能力	(tanθ)	0.7										
最大傾斜角	左	(度)	45.0									
	右	(度)	45.0									
アプローチアングル	(度)	40.5										
ランプレークオーバーアングル	(度)	23.5										
ディーラーアングル	(度)	23.5										
最小回転半径	(m)	5.9										
10・15モード燃料消費率 (l/100km) (運輸省基準) *2		6.6			7.1			6.6			6.4	
10モード燃料消費率 (l/100km) (運輸省基準) *2		12.2										
60km/h時燃料消費率 (l/100km) (運輸省基準) *2		15.0	15.2	15.0	15.2	15.0	12.0	12.4	12.0	12.2	12.2	

■エンジン											
型式		4M40 (インタークーラーターボチャージャー付)					6G74			6G72	
弁機構・気筒数		OHC 4気筒					DOHC V型6気筒			OHC V型6気筒	
内径×行程	(mm)	95.0×100.0					93.0×85.8			91.1×76.0	
総排気量	(cc)	2835					3496			2972	
圧縮比		21.0					10.0			8.9	
最高出力 (PS/rpm) *3		125/4000					230/5500			155/5000	
最大トルク	(kg・m/rpm)	30.0/2000					33.0/3000			24.0/4000	
燃料供給装置		分配形噴射ポンプ					ECIマルチ (電子制御燃料噴射)			ECIマルチ (電子制御燃料噴射)	
燃料・タンク容量	(ℓ)	軽油・92					軽油・92			レギュラーガソリン・92	
バッテリー容量 (V-AH/5HR)		12-55×2					12-52			12-52	
オルタネーター出力 (V-A)		12-90					12-90			12-90	
スターター出力 (V-KW)		12-2.2					12-2.2			12-1.2	

■動力伝達装置											
クラッチ形式		トルクコンバーター					トルクコンバーター				
主変速機形式	ELC前速4段フルオートマチック	トルクコンバーター					トルクコンバーター				
	第1速	2.804	3.952	2.804	3.952	2.804	2.804	3.952	2.804	2.826	
	第2速	1.531	2.238	1.531	2.238	1.531	1.531	2.238	1.531	1.493	
	第3速	1.000	1.398	1.000	1.398	1.000	1.000	1.398	1.000	1.000	
	第4速	0.705	1.000	0.705	1.000	0.705	0.754	1.000	0.754	0.730	
	第5速	—	0.761	—	0.761	—	—	0.819	—	—	
後退	2.393	3.553	2.393	3.553	2.393	2.393	3.553	2.393	2.703		
副変速機形式		2スピード4ポジション									
副変速比	高	1.000									
	低	1.900									
最終減速機歯車形式		ハイボイドギヤ					ハイボイドギヤ				
最終減速比		4.900					4.636				
最終減速比		4.900					4.875				

■走行装置											
ステアリング形式		ボールナット (パワーステアリング)									
ステアリング歯車比		16.4~18.0									
サスペンション形式	前	ダブルウィッシュボーン・トーションバース									
	後	3リンク・コイルスプリング式									
ショックアブソーバー		3段切り換え・筒形複動式									
主ブレーキ形式	前	ベンチレーテッドディスク									
	後	ドラムインディスク									
駐車ブレーキ形式		機械式後輪制動									
タイヤ		265/70R15									

●仕様変更は、発表なく実施することがあります。なお本仕様は運輸省届出数値です。●ボディカラー、内装、シート色は、フィルム・印刷インキの性質上、実際の色と異なって見えること、都市内高速走行が加味されているため、同じ車両で測定した場合、「10モード」より平均的に10%程度高い値 (自工会調べ) となります。なお、これらの燃料消費率を車両に搭載した状態とは異なる条件下で測定したものであり、「グロス」とは、エンジン単体で測定したものです。同じガソリンエンジンで測定した場合、「ネット」は「グロス」よりも約15%低くなります。

DEALER OPTION

*オプションの詳細は営業マンにお問い合わせください。



グリルガード (ワイドニュータイプ) / フォグランプ



エアダムスカート



パジェロトッパ



アルミホイール (ラリーアットコンタイプ)



ウッドパネル (ウォールナット)



モーターオイル「パジェロ・ディーゼルトターボ」

類別	メタルトッパワイド					メタルトッパ		Jトッパワイド		Jトッパ
	XR-1	XR-1	ZR-1	ZR-1	VR	XJ	XG	ZS	XS	
	2800インタークーラーターボディーゼ		3500 V6 DOHC ガソリン		3000 V6 ガソリン		2500インタークーラーターボディーゼ		3500 V6 DOHC ガソリン	
	5M/T・4A/T	5M/T・4A/T	4A/T	5M/T・4A/T	5M/T・4A/T	5M/T・4A/T	5M/T	5M/T・4A/T	5M/T	5M/T

■エクステリア											
ヘッドランプ (ハロゲン)	標準2灯式	標準2灯式	標準2灯式	標準2灯式	標準2灯式	標準2灯式	標準2灯式	標準2灯式	標準2灯式	標準2灯式	
フォグランプ (ランプステー付)	●	●	●	●	●	●	●	●	●	●	
ヘッドランプウォッシャー	●	●	●	●	●	●	●	●	●	●	
ブロンズガラス	●	●	●	●	●	●	●	●	●	●	
グリーンガラス											
ラクーン塗装											
フロントグリルワイパーウォッシャー	●バリエブル	●バリエブル	●バリエブル	●バリエブル	●バリエブル	●バリエブル	●バリエブル	●バリエブル	●	●	
リヤグリルワイパーウォッシャー	●	●	●	●	●	●	●	●	●	●	
電動格納式リモコンドアミラー	●	●	●	●	●	●	●	●	●	●	
サンルーフ			●電動チルト式					●電動チルト式	●電動チルト式		
リアフォアウィンドウガラス			●					●	●		
ルーフレール			●								
ルーフレール (LEDイルミネーション付)			●								
ルーフトライプ			●								
クロムメッキドアハンドル	●	●	●	●	●	●	●	●	●	●	
サイドドアハンドル (バグガード付)	●	●	●	●	●	●	●	●	●	●	
サイドステップ	●	●	●	●	●	●	●	●	●	●	
サイドシルガード	●	●	●	●	●	●	●	●	●	●	
可動リヤステップ											

■シート仕様											
シート生地	グローブベロア	ジュエリーベロア	グローブベロア	グローブベロア	グローブベロア	グローブベロア	ジュエリーベロア	撥水ファブリック	撥水ファブリック		
4ウェイパワーシート (運転席)											
デュアルシート (運転席)	●	●	●	●	●	●	●	●	●	●	
ヒーター付フロントシート											
シースルーヘッドレスト (フロント)	●	●	●	●	●	●	●	●	●	●	
シースルーヘッドレスト (リア)	●	●	●	●	●	●	●	●	●	●	
リクライニングメモリー (フロント)	●	●	●	●	●	●	●	●	●	●	
フロントシートアームレスト	●	●	●	●	●	●	●	●	●	●	
シートアンダートレイ (助手席)	●	●	●	●	●	●	●	●	●	●	
セカンドセパレートシート *2	●	●	●	●	●	●	●	●	●	●	
セカンドシートリクライニング	●	●	●	●	●	●	●	●	●	●	
セカンドシートリクライニング (助手席)	●	●	●	●	●	●	●	●	●	●	
フルフラットシート	●	●	●	●	●	●	●	●	●	●	

■インパネまわり											
ステアリングホイール	本革巻3本スポーク	クロム3本スポーク	本革巻3本スポーク	本革巻3本スポーク	本革巻3本スポーク	クロム3本スポーク	クロム3本スポーク	クロム3本スポーク	クロム3本スポーク	クロム3本スポーク	
マルチメーター (方位/高度/燃料/外気温)	●	●	●	●	●	●	●	●	●	●	
マルチメーター (方位/電圧/油温/外気温)											
三連メーター (高度/燃料/外気温)	●	●	●	●	●	●	●	●	●	●	
レオスタット	●	●	●	●	●	●	●	●	●	●	
CDプレーヤー (4枚/AM/FM/カセット/ラジオ)	●6スピーカー	●6スピーカー	●6スピーカー	●6スピーカー	●6スピーカー	●6スピーカー	●6スピーカー	●6スピーカー	●6スピーカー	●6スピーカー	
AM/FM/CD/MP3/MP4/MP5/MP6/MP7/MP8/MP9/MP10/MP11/MP12/MP13/MP14/MP15/MP16/MP17/MP18/MP19/MP20/MP21/MP22/MP23/MP24/MP25/MP26/MP27/MP28/MP29/MP30/MP31/MP32/MP33/MP34/MP35/MP36/MP37/MP38/MP39/MP40/MP41/MP42/MP43/MP44/MP45/MP46/MP47/MP48/MP49/MP50/MP51/MP52/MP53/MP54/MP55/MP56/MP57/MP58/MP59/MP60/MP61/MP62/MP63/MP64/MP65/MP66/MP67/MP68/MP69/MP70/MP71/MP72/MP73/MP74/MP75/MP76/MP77/MP78/MP79/MP80/MP81/MP82/MP83/MP84/MP85/MP86/MP87/MP88/MP89/MP90/MP91/MP92/MP93/MP94/MP95/MP96/MP97/MP98/MP99/MP100/MP101/MP102/MP103/MP104/MP105/MP106/MP107/MP108/MP109/MP110/MP111/MP112/MP113/MP114/MP115/MP116/MP117/MP118/MP119/MP120/MP121/MP122/MP123/MP124/MP125/MP126/MP127/MP128/MP129/MP130/MP131/MP132/MP133/MP134/MP135/MP136/MP137/MP138/MP139/MP140/MP141/MP142/MP143/MP144/MP145/MP146/MP147/MP148/MP149/MP150/MP151/MP152/MP153/MP154/MP155/MP156/MP157/MP158/MP159/MP160/MP161/MP162/MP163/MP164/MP165/MP166/MP167/MP168/MP169/MP170/MP171/MP172/MP173/MP174/MP175/MP176/MP177/MP178/MP179/MP180/MP181/MP182/MP183/MP184/MP185/MP186/MP187/MP188/MP189/MP190/MP191/MP192/MP193/MP194/MP195/MP196/MP197/MP198/MP199/MP200/MP201/MP202/MP203/MP204/MP205/MP206/MP207/MP208/MP209/MP210/MP211/MP212/MP213/MP214/MP215/MP216/MP217/MP218/MP219/MP220/MP221/MP222/MP223/MP224/MP225/MP226/MP227/MP228/MP229/MP230/MP231/MP232/MP233/MP234/MP235/MP236/MP237/MP238/MP239/MP240/MP241/MP242/MP243/MP244/MP245/MP246/MP247/MP248/MP249/MP250/MP251/MP252/MP253/MP254/MP255/MP256/MP257/MP258/MP259/MP260/MP261/MP262/MP263/MP264/MP265/MP266/MP267/MP268/MP269/MP270/MP271/MP272/MP273/MP274/MP275/MP276/MP277/MP278/MP279/MP280/MP281/MP282/MP283/MP284/MP285/MP286/MP287/MP288/MP289/MP290/MP291/MP292/MP293/MP294/MP295/MP296/MP297/MP298/MP299/MP300/MP301/MP302/MP303/MP304/MP305/MP306/MP307/MP308/MP309/MP310/MP311/MP312/MP313/MP314/MP315/MP316/MP317/MP318/MP319/MP320/MP321/MP322/MP323/MP324/MP325/MP326/MP327/MP328/MP329/MP330/MP331/MP332/MP333/MP334/MP335/MP336/MP337/MP338/MP339/MP340/MP341/MP342/MP343/MP344/MP345/MP346/MP347/MP348/MP349/MP350/MP351/MP352/MP353/MP354/MP355/MP356/MP357/MP358/MP359/MP360/MP361/MP362/MP363/MP364/MP365/MP366/MP367/MP368/MP369/MP370/MP371/MP372/MP373/MP374/MP375/MP376/MP377/MP378/MP379/MP380/MP381/MP382/MP383/MP384/MP385/MP386/MP387/MP388/MP389/MP390/MP391/MP392/MP393/MP394/MP395/MP396/MP397/MP398/MP399/MP400/MP401/MP402/MP403/MP404/MP405/MP406/MP407/MP408/MP409/MP410/MP411/MP412/MP413/MP414/MP415/MP416/MP417/MP418/MP419/MP420/MP421/MP422/MP423/MP424/MP425/MP426/MP427/MP428/MP429/MP430/MP431/MP432/MP433/MP434/MP435/MP436/MP437/MP438/MP439/MP440/MP441/MP442/MP443/MP444/MP445/MP446/MP447/MP448/MP449/MP450/MP451/MP452/MP453/MP454/MP455/MP456/MP457/MP458/MP459/MP460/MP461/MP462/MP463/MP464/MP465/MP466/MP467/MP468/MP469/MP470/MP471/MP472/MP473/MP474/MP475/MP476/MP477/MP478/MP479/MP480/MP481/MP482/MP483/MP484/MP485/MP486/MP487/MP488/MP489/MP490/MP491/MP492/MP493/MP494/MP495/MP496/MP497/MP498/MP499/MP500/MP501/MP502/MP503/MP504/MP505/MP506/MP507/MP508/MP509/MP510/MP511/MP512/MP513/MP514/MP515/MP516/MP517/MP518/MP519/MP520/MP521/MP522/MP523/MP524/MP525/MP526/MP527/MP528/MP529/MP530/MP531/MP532/MP533/MP534/MP535/MP536/MP537/MP538/MP539/MP540/MP541/MP542/MP543/MP544/MP545/MP546/MP547/MP548/MP549/MP550/MP551/MP552/MP553/MP554/MP555/MP556/MP557/MP558/MP559/MP560/MP561/MP562/MP563/MP564/MP565/MP566/MP567/MP568/MP569/MP570/MP571/MP572/MP573/MP574/MP575/MP576/MP577/MP578/MP579/MP580/MP581/MP582/MP583/MP584/MP585/MP586/MP587/MP588/MP589/MP590/MP591/MP592/MP593/MP594/MP595/MP596/MP597/MP598/MP599/MP600/MP601/MP602/MP603/MP604/MP											

BODY COLOR (M) :メタリック塗装 (P) :パール塗装

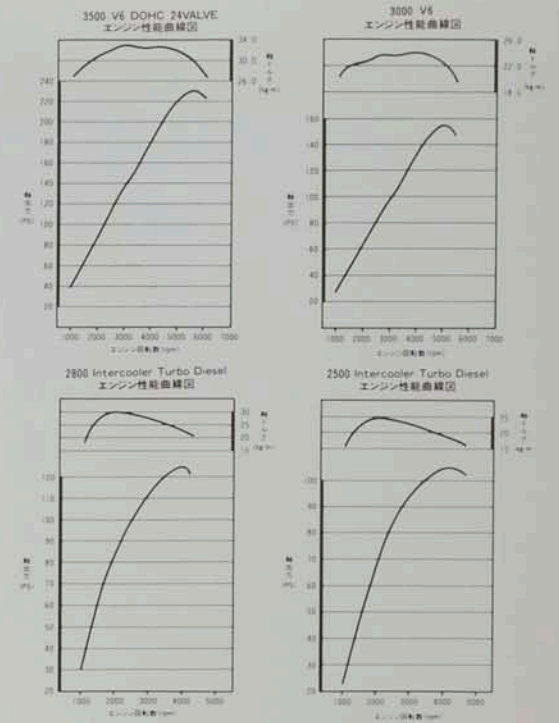

SEAT COLOR & MATERIAL

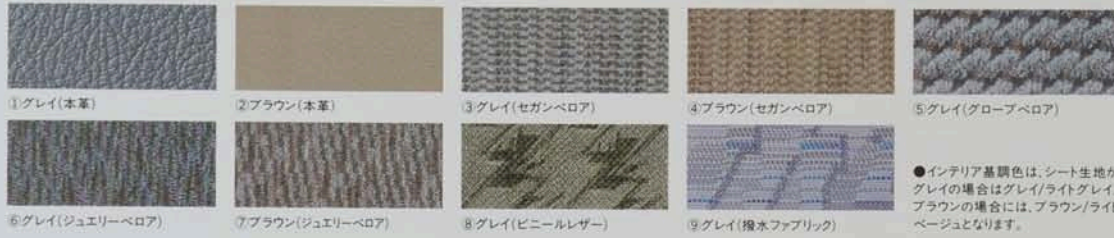

●インテリア基調色は、シート生地がグレイの場合はグレイ/ライトグレイ、ブラウンの場合には、ブラウン/ライトベージュとなります。

COLOR VARIATION

類別	ミッドルーフワイド										(5人乗り)		ミッドルーフ		キックアップルーフワイド		キックアップルーフ
	SUPER EXCEED (1) 2 本革	EXCEED (3) 4 セガンベロア	XR-II (6) 7 ジュエリーベロア	XR-I (1) 2 本革	SUPER EXCEED Z (3) 4 セガンベロア	EXCEED Z (3) 4 セガンベロア	EXCEED (V6) (3) 4 セガンベロア	VR	G1 (5) グローブベロア	G1	XJ (3) 4 セガンベロア	XF (6) 7 ジュエリーベロア	XR-II (3) 4 セガンベロア	XR-I (6) 7 ジュエリーベロア	XEバン (8) ビニールレザー		
ボディカラー	HX ①	HX ③	RD ③	RD ⑥	HX ①	HX ③	RD ③	CT ⑤		RD ③	AW ⑤	RD ③	RD ⑥	AW ⑧			
	NG ①	NG ③	RA ③	RA ⑥	NG ①	NG ③	RA ③	CU ⑤		RA ③	TG ⑥	RA ③	RA ⑥	TG ⑧			
	TN ②	TN ④	RC ③	RC ⑥	TN ②	TN ④	RC ③	CV ⑤		RC ③	EY ⑦	RC ③	RC ⑥	EY ⑧			
	TY ②	TY ④	AX ④	AX ⑦	TY ②	TY ④	AX ④			AX ④		AX ④	AX ⑦				
	RC ①	RC ③	ET ④	ET ⑦	RC ①	RC ③	ET ④			ET ④		ET ④	ET ⑦				
	AX ②	AX ④	AG ③	AG ⑥	AX ②	AX ④	AG ③			AG ③		AG ③	AG ⑥				
	ET ②	ET ④	EY ④	EY ⑦	ET ②	ET ④	EY ④			EY ④		EY ④	EY ⑦				
	EY ②	EY ④		EY ②	EY ④	EY ④											

類別	メタルトップワイド					メタルトップ		Jトップワイド	Jトップ
	XR-II (5) グローブベロア	XR-I (6) ジュエリーベロア	ZR-I (5) グローブベロア	ZR-I (5) グローブベロア	VR	XJ	XG (6) ジュエリーベロア	ZS (9) 撥水ファブリック	XS (9) 撥水ファブリック
ボディカラー	RD ⑤	RD ⑥		RD ⑤			AW ⑥	RD ⑨	AW ⑨
	RC ⑤	RC ⑥		RC ⑤			HD ⑥	RU ⑨	HD ⑨
	RU ⑤	RU ⑥		RU ⑤			TG ⑥	GB ⑨	BN ⑨
	RB ⑤	RB ⑥		RB ⑤				HD ⑨	SG ⑨
	HD ⑤	HD ⑥		HD ⑤					
	TG ⑤	TG ⑥		TG ⑤					

表内の英文字は上記のボディカラーと、数字はシート材料とカラーと対応しています。

メタルトップワイドXR-II

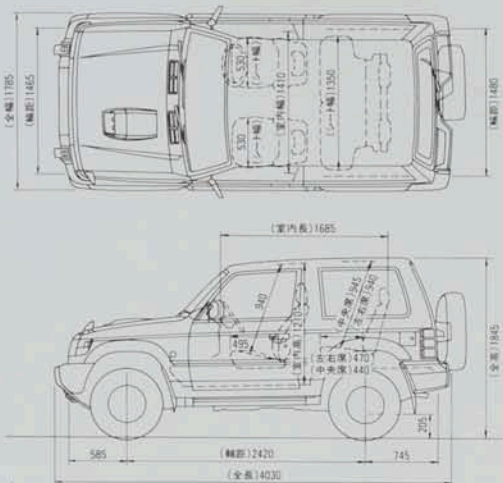

ミッドルーフワイド SUPER EXCEED

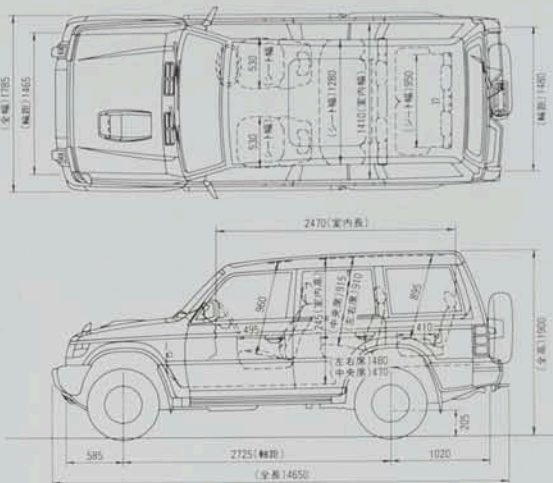

メタルトップワイドZR-II

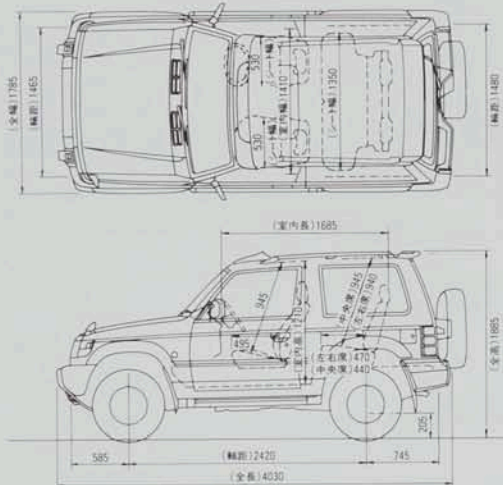

ミッドルーフXJ

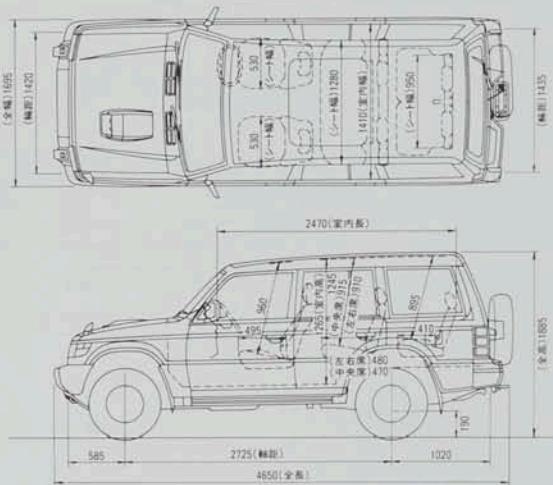

JトップXS

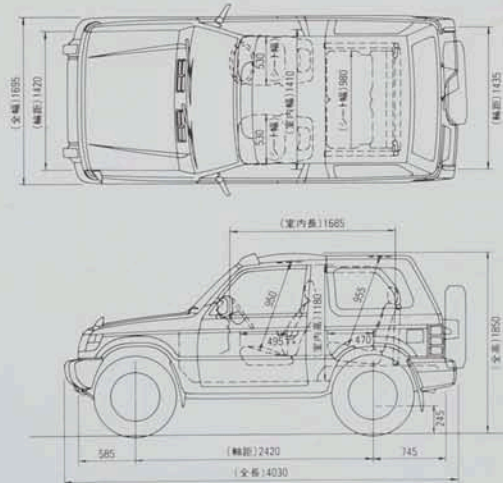

キックアップルーフワイド XR-II

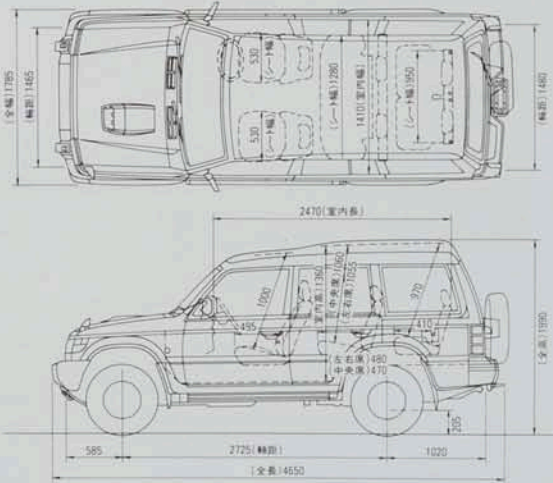

三菱自動車から「スリー・サム・サポート」サービス
営業マン・サービスアドバイザー・営業マネージャーの3人編成のチームで、3つのベストクオリティ・サービスをお約束します。

シートベルトをしめて、スピードをひかえめに。安全運転は三菱の願いです。

三菱自動車工業株式会社
お客様相談室

このカタログに関するお問い合わせは、お近くのギャラン店または右記のお客様相談室へ。
※札幌・仙台・名古屋・大阪・岡山・福岡の電話は、弊社の負担にて東京へ転送いたします。

- 東京 TEL.(03)3456-1122
- 札幌 TEL.(011)666-8899
- 仙台 TEL.(022)254-2488
- 名古屋 TEL.(052)611-9075
- 大阪 TEL.(06)361-0261
- 岡山 TEL.(086)446-6493
- 福岡 TEL.(092)934-3355

クルマのお取り扱い、所定の取扱説明書などをよくご覧のうえ、定められた点検・整備等を確実に実施し、安全で快適なドライブをお楽しみください。

あなたと創る **Creating Together** **三菱自動車**